



- IT** Smontagomme semiautomatico per autovetture e veicoli commerciali leggeri con pneumatici Low Profile e Run Flat.
- EN** Semi-Automatic tyre changer for cars and light commercial vehicles with Low Profile and Run Flat tyres.
- FR** Démonte pneus semi-automatique pour voitures et véhicules commerciaux légers avec pneus Low Profile et Run Flat.
- DE** Halbautomatische Reifenmontiermaschine für Autos und leichte Nutzfahrzeuge mit Low-Profile und Run-Flat-Reifen.
- ES** Desmontadora de ruedas semiautomática para coches y vehículos comerciales ligeros con neumáticos Low Profile y Run Flat.



CM 226 GT



HIGH LIGHT

IT Dispositivo per il gonfiaggio dei pneumatici tubeless con serbatoio aria nello speciale palo arrotondato (GT).

EN Equipped with device for tubeless tyres inflation with air reservoir tank in the specially designed rounded column (GT).

FR Équipé du dispositif pour le gonflage de pneus tubeless, avec réservoir d'air dans la colonne arrondie spéciale (GT).

DE Mit der Vorrichtung zur Befüllung von Tubeless-Reifen, mit Lufttank in der speziellen abgerundeten Spalte (GT).

ES Equipada con el dispositivo de inflado de neumáticos tubeless, con tanque de aire en la columna redondeada especial (GT).

Caratteristiche • Features • Fonctions • Funktionen • Funciones

IT Bloccaggio cerchi da 10" a 26" **EN** Rim chocking capacity from 10" to 26" **FR** Blocage jantes de 10" à 26" **DE** Felgenarretierung von 10" bis 26" **ES** Bloqueo de llantas de 10" a 26".

IT Movimento laterale del braccio portautensile con bloccaggio manuale **EN** Side-swinging tool head arm with manual stop **FR** Mouvement latéral du bras porte outil avec blocage manuel **DE** Seitliche Bewegung des Montagearms mit manueller Blockierung **ES** Movimento lateral del brazo porta-útil con bloqueo manual.

HIGH LIGHT

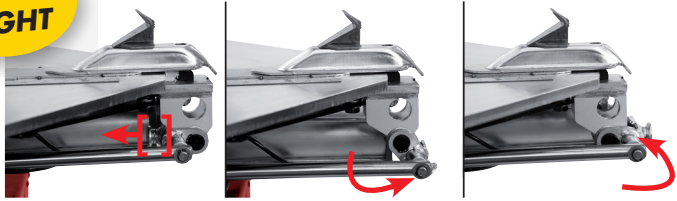

IT Regolazione manuale delle griffe per bloccaggio da 24" a 26" **EN** Manual regulation for wheel clamping lock from 24" to 26" **FR** Réglage manuel des mors pour le blocage de 24" à 26" **DE** Manuelle Regulierung der Spannbacken von 24" bis 26" **ES** Ajuste manual de las mordazas de sujeción de 24" a 26".

IT Cilindro stallonatore in acciaio inox a doppio effetto **EN** Double acting bead breaker cylinder in stainless steel **FR** Vérin décolleur en acier inox à double effet **DE** Doppelt wirkender Abdrückzylinder aus Edelstahl **ES** Cilindro destalonador de acero inoxidable de doble efecto.

Accessori Standard • Standard Accessories



HIGH LIGHT

IT Velocità di rotazione variabile (motoinverter) con comando a pedale **EN** Variable rotation speed (motoinverter) by pedal control **FR** Vitesse de rotation variable (motoinverter) avec commande a pédale **DE** Variable Rotationsgeschwindigkeit (Geschwindigkeitsinverter), Fußsteuerung **ES** Velocidad de rotación variable (motoinverter) con mando por pedal.

HIGH LIGHT

IT Manometro GT **EN** GT pressure gauge **FR** Manomètre GT **DE** GTDruckmesser **ES** Manómetro GT



Accessori Opzionali • Optional Accessories

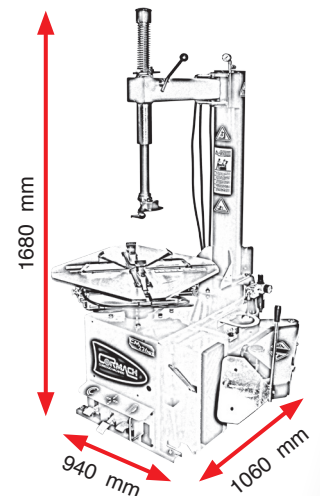

Dati tecnici • Technical data • Données techniques • Technisches Daten • Datos técnicos

• Diametro massimo ruota • Max wheel diameter	• Larghezza massima ruota • Max wheel width	• Pressione di esercizio • Working pressure	• Alimentazione • Power supply	• Bloccaggio esterno • Outside chuck capacity	• Bloccaggio interno • Inside chuck capacity	• Forza stallonatore • Bead breaker power	• Apertura max stallonatore • Bead breaker max opening	• Velocità di rotazione • Rotation speed	• Peso netto • Net weight
• Diamètre maximal de la roue • Max. Radaussen-durchmesser • Diámetro máx de la rueda	• Largeur maximal de la roue • Max. Reifenbreite • Ancho máx de la rueda	• Pression de travail • Betriebsdruck • Presión de trabajo	• Alimentation • Stromversorgung • Alimentación	• Blocage extérieur • Aussenseitige Aufspannen • Para ruedas de exterior	• Blocage intérieur • Innerseitige Aufspannen • Para ruedas de interior	• Force décolleur • Abdrückkraft • Fuerza destalonador	• Ouverture maxi décolleur • Max Öffnung Abdrückschaufel • Apertura máx destalonador	• Vitesse de rotation • Dreh-Geschwindigkeit • Velocidad de rotación	• Poids net • Nettogewicht • Peso neto
47"	14"	115-145 PSI	120V 60 Hz	10" - 24"	13" - 26"	6200 lbs.	15"	8 - 13 rpm	565 lbs.