



IT Equilibratrici elettroniche per autovetture, veicoli commerciali leggeri e motocicli.

EN Electronic wheel balancers suitable for cars, commercial vehicles and motorbikes.

FR Équilibriseurs électroniques pour voitures, véhicules utilitaires légers et motocycles.

DE Elektronische Auswuchtmaschinen für PKWs, leichte Nutzfahrzeuge und Motorräder.

ES Equilibradoras electrónicas para automóviles, vehículos comerciales ligeros y motocicletas.



mm/inch
gr/once

WHEEL BALANCERS

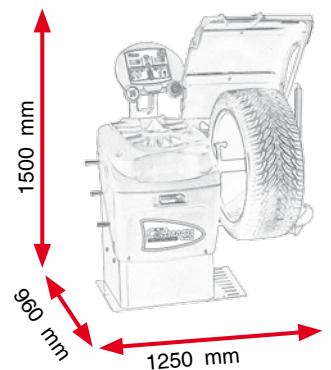

HIGH LIGHT

IT Funzione speciale per la scelta del peso desiderato tra ferro, zinco e piombo per una maggiore precisione **EN** Special program for choosing the desired weight type among iron, zinc and lead in order to guarantee a higher accuracy **FR** Fonction spéciale pour choisir la masse désirée entre le fer, le zinc et le plomb pour une plus grande précision **DE** Spezielle Funktion für die Wahl des gewünschten Gewichtes zwischen Eisen, Zink und Blei, für höhere Genauigkeit **ES** Función especial para seleccionar el peso deseado entre hierro, cinc y plomo para una mayor precisión.

HIGH LIGHT

IT Illuminazione led per posizionamento tastatore e applicazione pesi **EN** Led lighting for inner gauge positioning and weights application **FR** Éclairage LED pour le positionnement du palpeur et la mise en place des masses **DE** Led-Beleuchtung für die Tasterstellung und Anbringung der Gewichte **ES** Iluminación led para el posicionamiento del palpador y la aplicación de los pesos.

HIGH LIGHT

IT Acquisizione automatica della distanza, del diametro e larghezza della ruota **EN** Automatic acquisition of wheel distance, width and diameter data **FR** Acquisition automatique de la distance, du diamètre et largeur de la roue **DE** Automatische Erfassung von Radabstand, Durchmesser und Breite **ES** Adquisición automática de la distancia, del diámetro y del ancho de la rueda.

IT Freno elettromagnetico con ricerca della posizione di squilibrio in automatico **EN** Electromagnetic brake with automatic search of the unbalance position **FR** Frein électromagnétique avec recherche de la position de déséquilibre en automatique **DE** Elektromagnetische Bremse mit automatischer Suche der Unwuchtlage **ES** Freno electromagnético con búsqueda de la posición de desequilibrio en automático.

IT Calibrazione del gruppo assiale completo **EN** Calibration of the complete axial group **FR** Étalonnage du groupe axial complet **DE** Kalibrierung der kompletten axialen Einheit **ES** Calibrado del grupo axial completo.

IT Calibrazione gruppo flangia moto **EN** Motorbike flange calibration **FR** Étalonnage groupe bride moto **DE** Kalibrierung der Motorrad-Flanscheinheit **ES** Calibrado del grupo brida motocicleta.

IT 8 programmi ALU + ALU special con innumerevoli possibilità di applicazione dei pesi **EN** 8 ALU + ALU special programs with countless possibilities of application of the weights **FR** 8 programmes ALU + ALU SPECIAL avec d'innombrables possibilités de mise en place des masses **DE** 8 ALU + ALU SPECIAL-Programme mit unzähligen Möglichkeiten für die Anbringung der Gewichte **ES** 8 programas ALU + ALU SPECIAL con innumerables posibilidades de aplicación de los pesos.

HIGH LIGHT

IT Aggiornamenti software tramite chiavetta USB **EN** Software update through USB key **FR** Mises à jour logiciel via clé USB **DE** Software-Update über USB-Stick **ES** Actualizaciones software mediante llave USB.

HIGH LIGHT

IT Nuovo sistema di acquisizione dei dati ruota tramite accelerometro. Più veloce, senza manutenzione **EN** New data acquisition system through an accelerometer. Faster, no maintenance required **FR** Nouveau système de saisie des données roue via l'accéléromètre. Plus rapide, sans entretien **DE** Innovatives System für die Erfassung der Reifendaten über einen Beschleunigungsmesser. Schneller und ohne Wartung **ES** Nuevo sistema de adquisición de los datos de la rueda mediante acelerómetro. Más rápido, sin mantenimiento.

IT Programma fuori strada dedicato con 8 diverse modalità **EN** Off Road specific program with 8 different mode **FR** Programme tout terrain dédié avec 8 modes différents **DE** Spezielles Geländewagenprogramm mit 8 verschiedenen Modalitäten **ES** Programa específico para vehículos todo terreno con 8 modos diferentes.

IT 2 programmi di bilanciatura ruote moto (statico e dinamico) **EN** 2 balancing programs for motorbikes wheels (static and dynamic) **FR** 2 programmes d'équilibrage des roues moto (statique et dynamique) **DE** 2 Auswuchtprogramme für Motorradreifen (statisch und dynamisch) **ES** 2 programas de equilibrado ruedas de motocicletas (estático y dinámico).

IT Programma pesi nascosti in entrambi i programmi ALU ed ALU SPECIAL e nei programmi moto **EN** Hidden weight program in both ALU and ALU SPECIAL programs as well as in the motorbikes programs **FR** Programme masses cachees dans les deux programmes ALU et ALU SPECIAL et dans les programmes moto **DE** Programm verdeckte Gewichte bei den Programmen ALU und ALU SPECIAL und bei den Motorradprogrammen **ES** Programa pesos ocultos en ambos programas ALU y ALU SPECIAL y en los programas motocicletas.

IT Programma divisione pesi nei programmi ALU ed ALU SPECIAL **EN** Split weight program in both ALU and ALU special programs **FR** Programme division masses dans les programmes ALU et ALU SPECIAL **DE** Programm Gewichtsaufteilung bei den beiden Programmen ALU und ALU SPECIAL **ES** Programa división pesos en ambos programas ALU y ALU SPECIAL.

Accessori Standard • Standard Accessories



**Accessori Optional
Optional Accessories**

⇒ page 58

Dati tecnici • Technical data • Données techniques • Technisches Daten • Datos tecnicos

<ul style="list-style-type: none"> • Peso massimo ruota • Max wheel weight • Poids maximal de la roue • Max. Radgewicht • Peso máximo de la rueda 	<ul style="list-style-type: none"> • Diametro massimo ruota • Max wheel diameter • Diamètre maximal de la roue • Max. Radaussendurchmesser • Diámetro máximo de la rueda 	<ul style="list-style-type: none"> • Larghezza cerchio • Rim width • Largeur jante • Felgenbreite • Ancho de la llanta 	<ul style="list-style-type: none"> • Diametro cerchio impostabile • Settable rim diameter • Diamètre programmable de la jante • Einstellbarer Felgendurchmesser • Diámetro de la llanta que puede predisponerse 	<ul style="list-style-type: none"> • Alimentazione • Power supply • Alimentation • Stromversorgung • Alimentación 	<ul style="list-style-type: none"> • RPM • RPM • RPM • RPM • RPM 	<ul style="list-style-type: none"> • Precisione squilibrio • Balancing precision • Précision du balourd • Auswuchtgenauigkeit • Precisión de equilibrado 	<ul style="list-style-type: none"> • Velocità di equilibratura • Balancing speed • Temps de lancement • Auswuchtgeschwindigkeit • Velocidad de equilibrado 	<ul style="list-style-type: none"> • Peso netto • Net weight • Poids net • Nettogewicht • Peso neto
165 lbs	44"	23"	8" - 35"	120V 60Hz	140 rpm	1 gr.	5,5 sec	280 lbs